

CAR-Lights

.....und Ihre Autos werden leuchten

DE VERLICHTING VOOR Uw MODELAUTOS

BEP-17: Blink-Electronische-Printplaat: voor zwaai- en knipperlicht

Aan de uitgang 1 tot met 4 worden de blauwe leds van politie-, brandweer-, ziekenwagens aangesloten, dit geldt ook voor de gele leds o.a. gemeentelijke auto's, zwaartransport en serviceauto's.

<u>zwaailicht</u>	uitgang 1 en 2	zorgen voor een á-synchroon knipperlicht effect.
<u>alarmlicht</u>	uitgang 1 of 2	4 gele leds, geven de alarmverlichting weer.
<u>Dubbelknipper</u>	uitgang 3 en 4	zorgen voor een á-synchroon dubbelknipper licht voor de moderne politie-, brandweer-, ziekenwagens.
	A-synchroon synchroon	de blauwe leds op het autodak; op beide uitgangen verdelen. de blauwe leds aan de front; aan de uitgang aansluiten.
Intervallknipper	uitgang 5	word een radarknipper licht en/of een fotograaf aangesloten, die dan op onregelmatige tussen 3 sec. en 25,sec. afstand knippert.

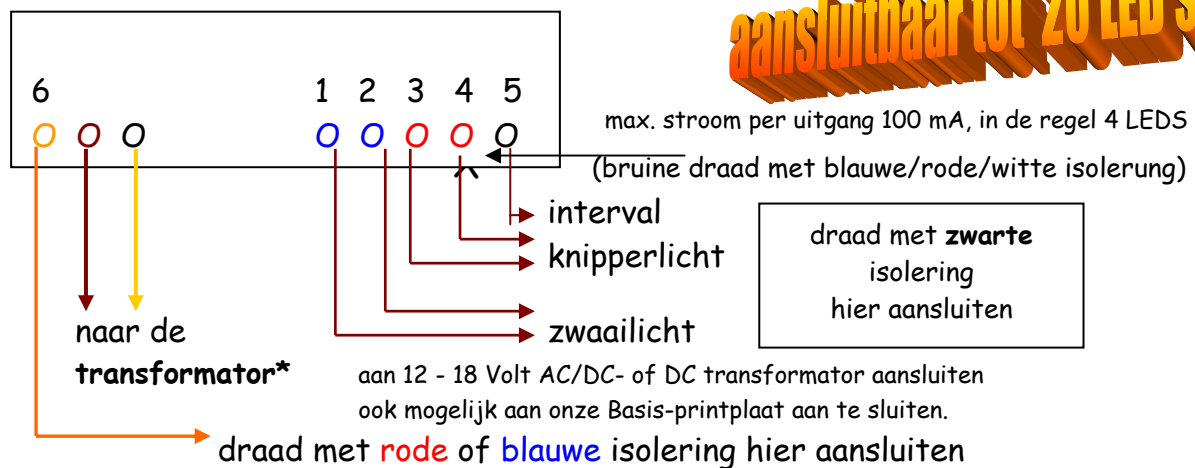

Montage:

De draden die van de printplaat komen aan de kroonsteentjes aansluiten en onder de treintafel monteren.

Teken de plaats aan waar de verlichte modelauto op uw treinplaat komt te staan, gaatjes boren, de dunne draadjes voorzichtig doorvoeren (a.u.b. **de weerstanden en dioden niet verwijderen**)

De dunne draadjes van de auto's aan de kroonsteentjes van de printplaat verbinden, naar gewenst effect.

De gele en bruine dubbeldraad aan de lichtstroom van Uw transformator aansluiten.

verlichte CAR-Lights modelauto's

Aan het einde van de draadjes, van onze verlichte modelauto's, zijn volgende gekleurde isoleringen aangebracht, die als volgt aan te sluiten zijn:

Geel	weerstand	aan de gele bus van de lichttransformator
Bruin	diode	aan de bruine bus van de lichttransformator
Rood	weerstand	aan de printplaat op nr. 6 aansluiten
Blauw	weerstand	aan de printplaat op nr. 6 aansluiten
Zwart	diode	aan de printplaat aansluiten, op de uitgang 1 tot en met 5 naar gelang het gewenst knipperlicht effect.

Modelleisenbahn Werkstatt:

Peter van Daele
Mail:
Internet

Tel (+49) 0221-9381857
train@db-s.info
www.db-s.info

Mobil 0177-8381857

Stand: 03/2009